

Kwaliteit

Kwaliteit gaat boven alles bij Dupa. Onze veiligheidskasten worden op het hoogste niveau getest door TÜV. Dit wordt bevestigd door de keurmerken toegekend aan elk van onze veiligheidskasten.

- » type goedkeuring volgens NEN EN 14470-1, NEN EN 1363-1 en NEN EN 14727
- » deuren en lades zijn 80.000x getest op openen bij normaal gebruik. Hierdoor hebben onze kasten een levensduur van 22 jaar!
- » geventileerd op meerdere niveaus
- » **high-quality label:** langere levensduur, gebruiksvriendelijk en hogere testnormen

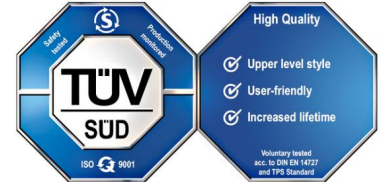

Details

Buiten afmetingen: 895x745x2080 mm

Binnen afmetingen: 799x595x1830 mm

- » 90 minuten brandwerende veiligheidskast (T90) geschikt voor opslag van gevaarlijke stoffen, volgens PGS 15 m.u.v. ADR 8
- » 1x explosieveilige perslucht pomp met hoge mediaweerstand
- » 1x bodemopvangbak van gepoedercoat staal voor een vat van 2x60 liter
- » 1x zelfsluitende tap
- » 2 aardingsdraden die geleidend werken
- » be- en ontluftung op bovenzijde kast welke automatisch sluit bij een temperatuur van 70°C, ontluftung \varnothing 75/100 mm
- » optisch controle systeem lucht aan- en afvoer
- » dampen worden afgezogen tijdens het tappen
- » aardingspunten op achterzijde van de kast, zijn verbonden met de binnen inrichting
- » draaideuren blijven in elke positie geopend maar zijn beveiligd met een thermomechaniek die in geval van brand de deuren automatisch sluit
- » kast staat op 4 pootjes waardoor deze met een pompwagen van alle zijde te benaderen is en daardoor makkelijk te transporteren (afgewerkt d.m.v. een plint, voor- en 2 zijkanten)
- » cilinderslot

Kleuren

Standaard is de ombouw in licht grijs (RAL 7035) en de deuren in blauw (RAL 5010).

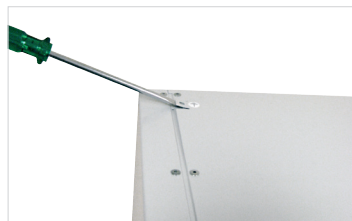
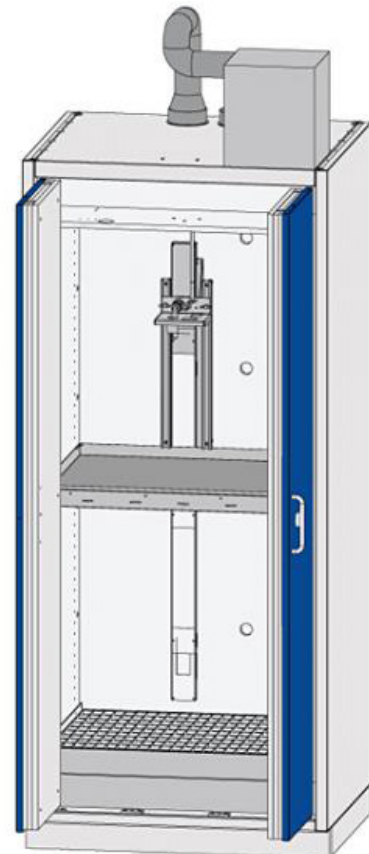

Meer informatie:

+31 76 204 30 15 | info@dupa.nl | www.dupa.nl

Tech specs

Technical details - COMPLEX line

Model size		LL	XXL
Load bearing capacity with uniformly distributed load (maximum load capacity/standing surface)	[kg] [lbs]	Shelf 75 165.35	75 165.35
		Heavy load drawer 250 551.16	250 551.16
		Grating 250 551.16	250 551.16
Maximum volume of the largest individual container which may be stored in the cabinet	[l] [gal]	left side 60 15.85	200 52.83
	[l] [gal]	right side	200 52.83
Collection volume bottom tray	[l] [gal]	left side 66 17.44	220 58.12
	[l] [gal]	right side	220 58.12
Operating pressure (on site) via compressed air or nitrogen	max. [bar] max. [psi]	4 58	4 58
	Volumetric flow rate with 10-fold air exchange	approx. [m ³ /h] approx. [cubic ft/h]	10 353.1
Required extraction flow rate for filling and transferring (active storage*)	approx. [m ³ /h] approx. [cubic ft/h]	>21 >750	>42 >1450
Pressure drop in the cabinet	[Pa] [Psi]	<1 <1	<1 <1

* Note

The continuously upcoming (24h) exhaust air flow rate of the installation must be monitored during filling and transferring (active storage) to detect failure of the required air stream and to at least trigger an alarm.

Zoning

When the required extraction volume flow is complied with, in general the ratio to the filling volume flow is sufficient, so that the lower explosion protection limit (UEG) is exceeded for a short time only. Therefore, an ex-zone 2 can be expected in the cabinet interior. For risk assessment, the COMPLEX line has to be assessed in connection with its actual application. In this context, it may be necessary to adjust the ex-zones, the exhaust air flow rate or both.

Inner dimensions [mm] - COMPLEX line

COMPLEX LL

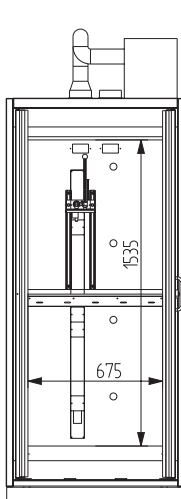

COMPLEX XXL

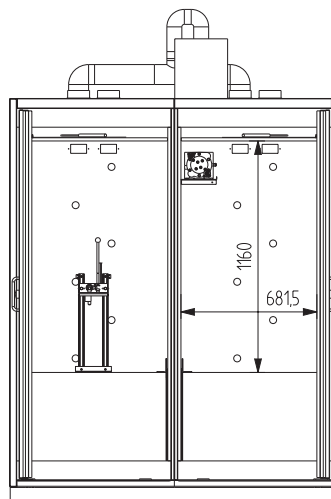

Front view

Side view

Top view

COMPLEX LL

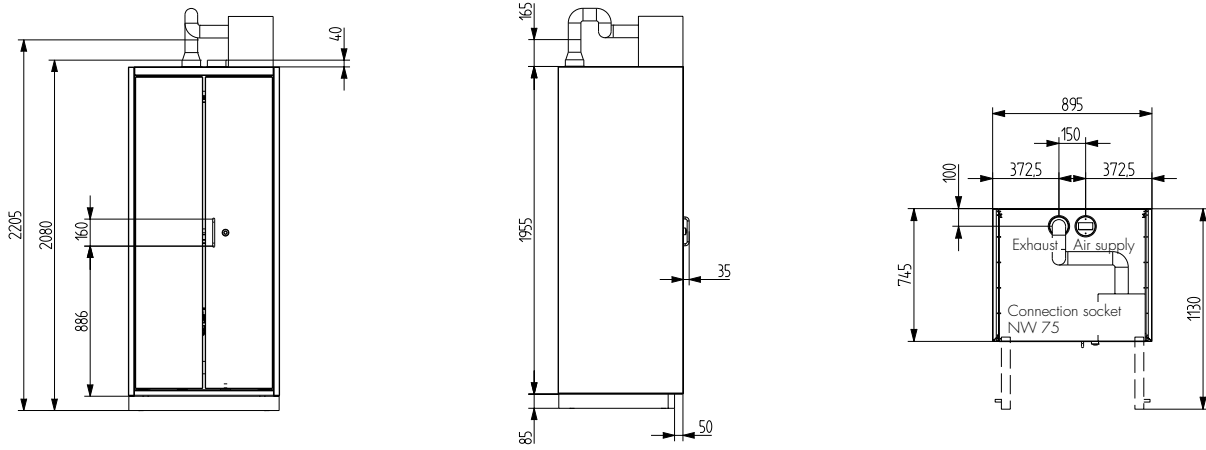

COMPLEX XXL

